

Date _____

Nom de l'utilisateur _____

Responsable _____

Numero EZ-Ti _____

Tampon de la société



Les incompatibilités ne sont plus un problème avec notre configurateur en ligne!

permobil | EZ-Ti



☆ Standard

VPH, achat neuf, FRMA, modulaire à propulsion manuelle actifs Code LPPR 9517087 - **Montant LPPR 6276,00 € TTC**

MODELE

	LPPR	TTC €
Z2FS2 ☆ TILITE ZRA (Titane, Ultimate TiFit Frame) Faible poids, forte résistance et réduction des vibrations Ajustable Poids limite 120kg Poids limite 68kg avec largeur d'assise A de 25,4 (10") a 30,5 (12") et profondeur B de 25,4(10") à 30,5 (12")		

OPTIONS DE CHASSIS

Z2HDR1	<input type="radio"/> CHÂSSIS HEAVY DUTY Limite de poids kg 136 kg. Disponible UNIQUEMENT avec : Repose-pieds réglable en inclinaison (Z2FTR3) Toile de dossier rembourrée (avec sangles) (Z2BUP3) ou Toile de dossier en tissu respirant (Z2BUP5) Dossier aluminium rabattable réglable en hauteur (Z2SB1) Barre de dossier rigidifiante, profondeur par rapport au dossier : 10,2 cm (4") (Z2SB19) Roues Arrière : <i>TiLite Shadow</i> , <i>Spinergy LX</i> (LX = max 2° carrossage) Roue avant <i>LITESPEED ALUMINIUM</i> (3", 4", 5", 6") Fourche avant <i>Standard TiLite</i> (Z2FK1) NON disponible avec: Potence de repose pieds en V à l'avant Toile de dossier ajustable par velcro (Z2BUP2) Accoudoirs tube escamotable et relevable (Z2ARM1 & Z2ARM4)		
Z2RFR1	<input type="radio"/> CHÂSSIS RENFORCÉ Nécessaire avec les dispositifs d'assistance électrique ou systèmes de propulsion supplémentaires. (Ex : Handbike)		

OPTIONS DE TRANSPORT

Pour plus d'informations sur les possibilités de transport ☐ Veuillez consulter les informations complémentaires sur les notices de transport du ZRA				
Z2WTB	<input type="radio"/> Supports pour le transport en voiture Composé de quatre supports de fixation L'utilisateur ne peut pas rester assis dans le fauteuil roulant pendant le transport en voiture.			

FINITIONS DU CHASSIS

Z2FF1	☆ TITANE - finition satin		
Z2SCBT1	<input type="radio"/> Patch de restauration pour châssis Titane finition satin		
Z2FF3	<input type="radio"/> Tatouages sur châssis Sur les tubes du châssis avant. Uniquement sur finition satin. Les tatouages seront ajustés en fonction de votre châssis		
Z2FF44	<input type="radio"/> TATOUAGE FLOWER GARDEN		
Z2FF45	<input type="radio"/> TATOUAGE NEED FOR SPEED		
Z2FF43	<input type="radio"/> TATOUAGE MOSAIC		
Z2FF	Autre option de couleur Z2FF8 <input type="checkbox"/> High Gloss Black Z2FF10 <input type="checkbox"/> Red Pepper Z2FF29 <input type="checkbox"/> Neon Pink Z2FF14 <input type="checkbox"/> Ocean Blue Z2FF15 <input type="checkbox"/> Tangerine Z2FF30 <input type="checkbox"/> Acid Green Z2FF17 <input type="checkbox"/> Midnight Blue Z2FF18 <input type="checkbox"/> White pearl Z2FF19 <input type="checkbox"/> Black Lava Z2FF27 <input type="checkbox"/> Titanium Grey Z2FF61 <input type="checkbox"/> Seafoam Green Z2FF62 <input type="checkbox"/> Blue Mist Z2FF63 <input type="checkbox"/> Lavender Dusk Z2FF40 <input type="checkbox"/> Hyper blue Z2FF41 <input type="checkbox"/> Flame Orange Z2FF42 <input type="checkbox"/> OD Green Z2FF57 <input type="checkbox"/> Indigo Purple Z2FF58 <input type="checkbox"/> Black Galaxy Z2FF59 <input type="checkbox"/> Pomegranite red Z2FF60 <input type="checkbox"/> Silver Streak Z2FF64 <input type="checkbox"/> Daffodil Yellow		

KIT DE COULEURS ANODISÉES

Le kit de couleur anodisée comprend : le support de fourche, la fourche et les capuchons de fourche.

- Z2ANO1 ☆ Noir
 Z2ANO12 ○ Or
 Z2ANO15 ○ Vert
 Z2ANO13 ○ Violet
 Z2ANO14 ○ Orange
 Z2ANO10 ○ Bleu
 Z2ANO11 ○ Rouge

MESURES DU CHASSIS

LARGEUR D'ASSISE ARRIERE (A)

- Z2SW4 25,4 (10") 27,9 (11") 30,5 (12") 33 (13") 35,6 (14")
 38,1 (15") 40,6 (16") 43,2 (17") 45,7 (18") 48,3 (19")

- Z2RSW2 ○ 50,8 (20")

LARGEUR D'ASSISE AVANT (T)

- Z2FSW1 ☆ PAS DE CINTRAGE AVANT

- Z2FSW3 ○ CINTRAGE AVANT 3,8 cm (1,5")

Le cintrage commence à environ 23 cm du tube arrière.

10,2 cm de moins que la largeur du siège A

Uniquement disponible avec une assise réglable en tension par bandes velcro

Non disponible pour les largeurs d'assise A (25,4 cm et 27,9 cm)

PROFONDEUR D'ASSISE (B)

- Z2SD1 25,4 (10") 27,9 (11") 30,5 (12") 33 (13") 35,6 (14")
 38,1 (15") 40,6 (16") 43,2 (17") 45,7 (18") 48,3 (19")

- Z2SD2 ○ 50,8 (20")

- SIÈGE ERGONOMIQUE (U)

Distance entre l'avant du tube de dossier et le début de la courbe (vers le haut) du tube d'assise

Nécessite une étude de la configuration et sera traitée par notre service "Dessins et modèles illimités".

Ne permet pas l'option "assise réglable en tension par visserie"

Non disponible avec l'option "dossier verrouillé sur l'assise"

- Z2ERG2-X ○ 12,7 (5") ○ 15,2 (6") ○ 17,8 (7") ○ 20,3 (8") ○ 22,9 (9")

HAUTEUR D'ASSISE AVANT (C)

- Z2FSH1 40,6 (16") 41,9 (16,5") 43,2 (17") 44,5 (17,5") 45,7 (18")
 47 (18,5") 48,3 (19") 49,5 (19,5") 50,8 (20") 52,1 (20,5")
 53,3 (21")

HAUTEUR D'ASSISE ARRIERE (D)

- Z2RSH1 31,8 (12,5") 33 (13") 34,3 (13,5") 35,6 (14")
 36,8 (14,5") 38,1 (15") 39,4 (15,5") 40,6 (16")
 41,9 (16,5") 43,2 (17") 44,5 (17,5") 45,7 (18")
 47 (18,5") 48,3 (19") 49,5 (19,5") 50,8 (20")

Taille de la roue arrière	Hauteur d'assise arrière
20"	31,8 à 47
22"	35,6 à 48,3
24"	36,8 à 50,8
25"	36,8 à 50,8
26"	39,4 à 50,8

ANGLE DE POTENCE AVANT (L) OU LONGUEUR TOTALE DU CHASSIS (M)

Si vous sélectionnez Longueur totale du cadre, l'angle avant sera ajusté pour obtenir la longueur totale requise.

Z2FA1

ANGLE DE POTENCE (L)

(L) Angle entre le sol et la potence

- 70° 75° 80°

- 85° (Non disponible avec des roues avant de 6")

- 90° (Non disponible avec les roues avant de 5" et 6")

Z2FA2

- LONGUEUR TOTALE DU CHASSIS (M)

Distance entre le tube de dossier avant et le tube de palette avant.

LONGUEUR TOTALE DU CHASSIS

M= _____ cm

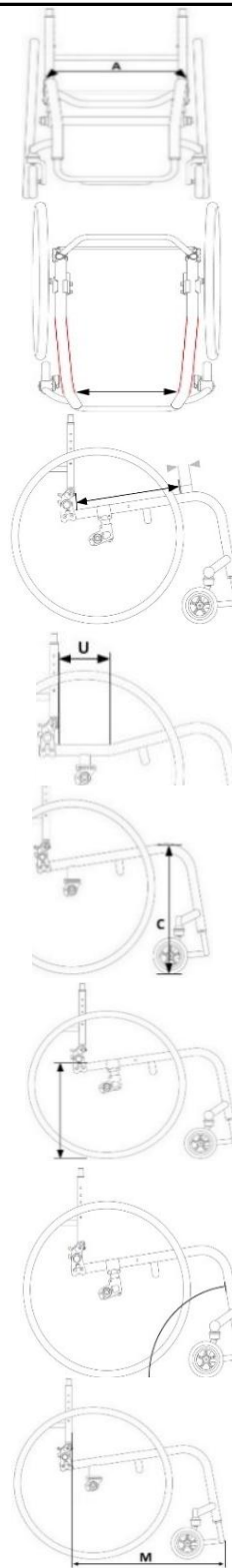

DISTANCE DE REPOSE-PIEDS (E)

La distance du repose-pieds doit être inférieur de 5.1cm (2") par rapport à la hauteur avant (C)

STFR-xxx

Repose-pieds standard

- | | | | | |
|---------------------------------------|---------------------------------------|---------------------------------------|---------------------------------------|---------------------------------------|
| <input type="checkbox"/> 34,2 (13,5") | <input type="checkbox"/> 35,6 (14") | <input type="checkbox"/> 36,8 (14,5") | <input type="checkbox"/> 38,1 (15") | <input type="checkbox"/> 39,4 (15,5") |
| <input type="checkbox"/> 40,6 (16") | <input type="checkbox"/> 41,9 (16,5") | <input type="checkbox"/> 43,2 (17") | <input type="checkbox"/> 44,5 (17,5") | <input type="checkbox"/> 45,7 (18") |
| <input type="checkbox"/> 47 (18,5") | <input type="checkbox"/> 48,3 (19") | | | |

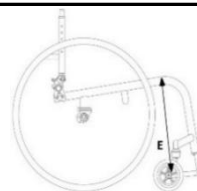

REPOSE-PIEDS

La distance du repose-pieds doit être inférieur de 5.1cm (2") par rapport à la hauteur avant (C)

Z2FTR3 ☆ REPOSE-PIEDS ALU REGLABLE EN INCLINAISON

Z2FTR1 ○ REPOSE-PIEDS TITANE AVEC PLAQUE ABS

Z2FTR2 ○ REPOSE-PIEDS TUBE TITANE (OPEN LOOP)

Z2FTR12 ○ REPOSE-PIEDS FLIP-BACK

(Non disponible avec une largeur d'assise arrière A de 25,4 (10") ou 28 (11") ou un châssis Heavy Duty)
Nécessite un examen manuel de la conception et sera traité par notre service Designs Unlimited.

Z2FTR4 ○ REPOSE-PIEDS SURÉLEVÉ PLAQUE ALU RÉGLABLE EN INCLINAISON

- | | |
|---------------------------------------------------|--------------------|
| <input type="checkbox"/> 17,8 à 22,9cm (7" à 9") | Installé à ____ cm |
| <input type="checkbox"/> 22,9 à 27,9cm (9" à 11") | Installé à ____ cm |
| <input type="checkbox"/> 27,9 à 33cm (11" à 13") | Installé à ____ cm |



TERMINAISON DU REPOSE-PIEDS

Z2FE1 ☆ CHASSIS AVANT STANDARD (I)

Distance entre l'intérieur des deux tubes de châssis avant

LARGEUR D'ASSISE ARRIERE (A)	LARGEUR INTERNE DU CADRE AVANT (I)		
	Sans cintrage potence (" I " sera 6,5cm plus étroit que largeur A)	Cintrage potence 3,8cm (1,5") (" I " sera 10cm plus étroit que largeur A)	Cintrage potence 8,9cm (3,5") (" I " sera 15cm plus étroit que largeur A)
25,4 - (10")	<input type="checkbox"/> 19,1 (7,5")		
27,9 - (11")	<input type="checkbox"/> 21,6 (8,5")		
30,5 - (12")	<input type="checkbox"/> 24,1 (9,5")	<input type="checkbox"/> 20,3 (8")	
33 - (13")	<input type="checkbox"/> 26,7 (10,5")	<input type="checkbox"/> 22,9 (9")	
35,6 - (14")	<input type="checkbox"/> 29,2 (11,5")	<input type="checkbox"/> 25,4 (10")	
38,1 - (15")	<input type="checkbox"/> 31,8 (12,5")	<input type="checkbox"/> 27,9 (11")	<input type="checkbox"/> 22,9 (9")
40,6 - (16")	<input type="checkbox"/> 34,3 (13,5")	<input type="checkbox"/> 30,5 (12")	<input type="checkbox"/> 25,4 (10")
43,2 - (17")	<input type="checkbox"/> 36,8 (14,5")	<input type="checkbox"/> 33 (13")	<input type="checkbox"/> 27,9 (11")
45,7 - (18")	<input type="checkbox"/> 39,4 (15,5")	<input type="checkbox"/> 35,6 (14")	<input type="checkbox"/> 30,5 (12")
48,3 - (19")	<input type="checkbox"/> 41,9 (16,5")	<input type="checkbox"/> 38,1 (15")	<input type="checkbox"/> 33 (13")
50,8 - (20")	<input type="checkbox"/> 44,5 (17,5")	<input type="checkbox"/> 40,6 (16")	<input type="checkbox"/> 35,6 (14")

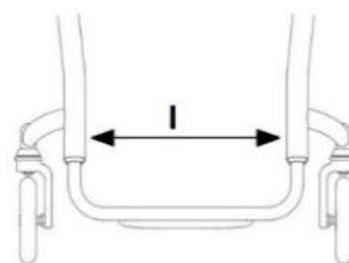

Z2FE2-10 ○ CHASSIS AVANT V-FRONT (V)

Distance entre l'intérieur des deux tubes de châssis avant
Mesurée 6,3cm (2,5") au-dessus du repose-pieds

Non disponible avec assise ergonomique

LARGEUR D'ASSISE ARRIERE (A)	CHASSIS AVANT (V)													
	Largeur avant SANS CINTRAGE D'ASSISE							Largeur avant AVEC CINTRAGE D'ASSISE 1,5"						
	22,9 (9")	25,4 (10")	27,9 (11")	30,5 (12")	33 (13")	35,6 (14")	38,1 (15")	22,9 (9")	25,4 (10")	27,9 (11")	30,5 (12")	33 (13")	35,6 (14")	38,1 (15")
25,4 - (10")	N/D							N/D						
27,9 - (11")	N/D							N/D						
30,5 - (12")	<input type="checkbox"/>													
33 - (13")	<input type="checkbox"/>	<input type="checkbox"/>												
35,6 - (14")	<input type="checkbox"/>	<input type="checkbox"/>	<input type="checkbox"/>					<input type="checkbox"/>						
38,1 - (15")	<input type="checkbox"/>	<input type="checkbox"/>	<input type="checkbox"/>	<input type="checkbox"/>				<input type="checkbox"/>	<input type="checkbox"/>					
40,6 - (16")	<input type="checkbox"/>	<input type="checkbox"/>	<input type="checkbox"/>	<input type="checkbox"/>	<input type="checkbox"/>			<input type="checkbox"/>	<input type="checkbox"/>	<input type="checkbox"/>				
43,2 - (17")	<input type="checkbox"/>	<input type="checkbox"/>	<input type="checkbox"/>	<input type="checkbox"/>	<input type="checkbox"/>	<input type="checkbox"/>		<input type="checkbox"/>	<input type="checkbox"/>	<input type="checkbox"/>	<input type="checkbox"/>			
45,7 - (18")	<input type="checkbox"/>	<input type="checkbox"/>	<input type="checkbox"/>	<input type="checkbox"/>	<input type="checkbox"/>	<input type="checkbox"/>	<input type="checkbox"/>	<input type="checkbox"/>	<input type="checkbox"/>	<input type="checkbox"/>	<input type="checkbox"/>	<input type="checkbox"/>		
48,3 - (19")	<input type="checkbox"/>	<input type="checkbox"/>	<input type="checkbox"/>	<input type="checkbox"/>	<input type="checkbox"/>	<input type="checkbox"/>	<input type="checkbox"/>	<input type="checkbox"/>	<input type="checkbox"/>	<input type="checkbox"/>	<input type="checkbox"/>	<input type="checkbox"/>	<input type="checkbox"/>	
50,8 - (20")	<input type="checkbox"/>	<input type="checkbox"/>	<input type="checkbox"/>	<input type="checkbox"/>	<input type="checkbox"/>	<input type="checkbox"/>	<input type="checkbox"/>	<input type="checkbox"/>	<input type="checkbox"/>	<input type="checkbox"/>	<input type="checkbox"/>	<input type="checkbox"/>	<input type="checkbox"/>	<input type="checkbox"/>

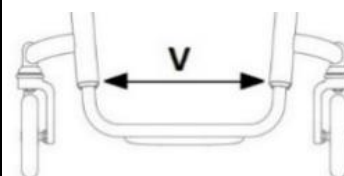

REMBOURRAGE DU DOSSIER

 Z2BUP0 SANS toile de dossier

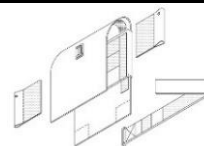
 Z2BUP2 ☆ **TOILE DE DOSSIER AJUSTABLE PAR VELCRO**
 Non disponible avec châssis Heavy Duty et poignées de poussée rabattables

Tension réglable par sangles

 Z2BUP3 **TOILE DE DOSSIER REMBOURRÉE (NYLON)**

 Z2BUP5 **TOILE DE DOSSIER TISSU RESPIRANT**

Non disponible avec la bande de dossier ultrasuède

 Z2UPC3-BL **BANDE ARRIÈRE DE DOSSIER SUEDINE**

Disponible uniquement avec la toile de dossier ajustable par velcro et la toile Nylon

TYPE DE DOSSIER

 Z2SB1 ☆ **DOSSIER ALUMINIUM RABATTABLE, RÉGLABLE EN HAUTEUR**
 Nécessaire pour le châssis Heavy Duty

 Z2SB2 **DOSSIER TITANE RABATTABLE, RÉGLABLE EN HAUTEUR**

Complet avec barre de renforcement arrondie

Le dossier en titane est assorti à la finition du cadre

Non disponible avec poignées de poussée boulonnées à la barre de renforcement

Non disponible avec le châssis Heavy Duty

BARRE DE DOSSIER RIGIDE - TISHAFT™

 Z2SB3 ☆ **Aluminium**

POIGNÉES DE POUSSÉE

 Sans poignées de poussée

Comprend une barre de renforcement du dossier de 10cm de profondeur. Non disponible avec Ti back.

 Z2SB6 ☆ **POIGNÉES INTÉGRÉES DANS LE TUBE DE DOSSIER**

 Z2SB7 **POIGNÉES RABATTABLES**

(toile dossier réglable en tension par sangles obligatoire)

 Z2SB8 **POIGNÉES SUR TUBES FIXES**

Comprend barre de renforcement du dossier de 10 cm de profondeur.

 Z2SB9 **POIGNÉES SUR TUBES, RÉGLABLES EN HAUTEUR**

Comprend barre de renforcement du dossier de 10 cm de profondeur.



HAUTEUR DE DOSSIER

Hauteur (F) Dossier rabattable Z2SB1 et Z2SB2

POIGNÉES DE POUSSÉE	BASSE	MOYENNE	HAUTE	Hauteur montée (de 0,5" en 0,5")
SANS poignées	21,6 - 29,2	30,5 - 41,9	40,6 - 52,1	Montée à ____ cm
Poignées (Z2SB8)	(8,5" - 11,5")	(12" - 16,5")	(16" - 20,5")	
Poignée intégrée (Z2SB6)	26,7 - 31,8	34,3 - 41,9	44,5 - 52,1	Montée à ____ cm
Poignée rabattable (Z2SB7)	(10,5" - 12,5")	(13,5" - 16,5")	(17,5" - 20,5")	
Poignée rabattable (Z2SB7)	33 - 38,1	36,8 - 47	47 - 53,3	Montée à ____ cm
	(13" - 15")	(14,5" - 18,5")	(18,5" - 21")	

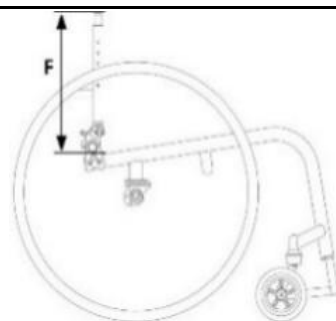

DISPONIBLE SUR TOUS LES DOSSIERS

 Z2SB11 **BLOCAGE DU DOSSIER EN POSITION FERMÉE**

Non disponible avec assise ergonomique

 Z2SB19 **BARRE DE RENFORCEMENT PROFONDE DU DOSSIER 10,2CM (4")**

Uniquement avec châssis Heavy Duty

Non disponible avec un dossier d'assise en titane non rabattable à hauteur fixe

 Z2SB16 **DOSSIER RÉGLABLE EN PROFONDEUR** Permet un réglage de 5 cm (2") vers l'arrière.

Non disponible avec la profondeur d'assise (B) 48.3 et 50.8

Non disponible avec le châssis Heavy Duty, le siège ergonomique, toile d'assise Z2SUP2 et les protections latérales en fibre de carbone.

ANGLE DU DOSSIER

Angle entre le sol et le tube avant du dossier.

- Z2SBA3 **ANGLE DE DOSSIER (Modèles rabattables Z2SB1 et Z2SB2)**
 80° 83° 86° 89° 92° 95° 98° 101°

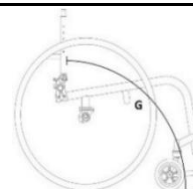

CENTRE DE GRAVITE

Distance entre l'avant du tube de dossier et l'axe de la roue arrière.

Si aucun centre de gravité n'est sélectionné, le fauteuil sera expédié avec le centre de gravité dans la position la plus reculée.

- Z2COG1 **CENTRE DE GRAVITE (H)**
- | | | | | |
|--------------------------------------|--------------------------------------|---------------------------------------|--------------------------------------|--------------------------------------------------------------------------|
| <input type="checkbox"/> 0 (0") | <input type="checkbox"/> 0,6 (0,25") | <input type="checkbox"/> 1,3 (0,5") | <input type="checkbox"/> 1,9 (0,75") | <input type="checkbox"/> 2,5 (1") |
| <input type="checkbox"/> 3,2(1,25") | <input type="checkbox"/> 3,8 (1,5") | <input type="checkbox"/> 4,4 (1,75") | <input type="checkbox"/> 5,1 (2") | <input type="checkbox"/> 5,7 (2,25") |
| <input type="checkbox"/> 6,4 (2,5") | <input type="checkbox"/> 7 (2,75") | <input type="checkbox"/> 7,6 (3") | <input type="checkbox"/> 8,3 (3,25") | <input type="checkbox"/> 8,9 (3,5") |
| <input type="checkbox"/> 9,5 (3,75") | <input type="checkbox"/> 10,2 (4") | <input type="checkbox"/> 10,8 (4,25") | <input type="checkbox"/> 11,4 (4,5") | <input type="checkbox"/> 12,1 (4,75") <input type="checkbox"/> 12,7 (5") |

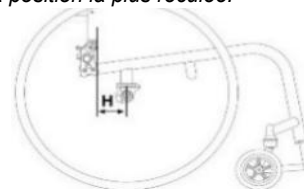

ECARTEMENT DES ROUES ARRIERE (J)

- Z2RWS1 **DISTANCE ENTRE LES ROUES ARRIERE ET LE TUBE DE DOSSIER (J)**

Distance entre l'extérieur du tube arrière et le bord intérieur du pneu de la roue arrière

- 1,9cm (0,75") Non disponible avec le carrossage K 0° ou 2° - Pas compatible avec l'option "accoudoirs"
 2,5cm (1") Option "accoudoir" non disponible avec angle de carrossage supérieur à 4°
 3,2cm (1,25")

- Z2CBR12 **BAGUES DE CARROSSAGE RÉGLABLES (POUR L'ÉCARTEMENT DES ROUES ARRIERE)**
 Z2CBR9 ENTRETOISES SUPPLÉMENTAIRES POUR AUGMENTER LA DISTANCE ENTRE LES ROUES ARRIERE
 Z2CBR11 **BAGUES DE CARROSSAGE EN ALUMINIUM - ZERO PLAY - SANS REGLAGES**
 Non disponible avec un carrossage K supérieur à 6°.

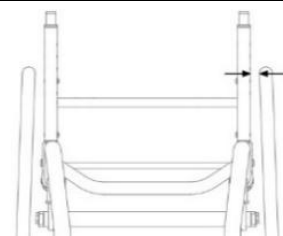

REVETEMENT D'ASSISE

- Z2SUP0 **SANS TOILE D'ASSISE**
 Z2SUP1 **TOILE D'ASSISE VISSEE**
 Non disponible avec une largeur d'assise A de 25,4 cm ou 28 cm et une assise ergonomique.
 Z2SUP2 **TOILE D'ASSISE REGLABLE PAR SANGLES**
 Non disponible avec une largeur d'assise A de 25,4 cm ou 28 cm.
 Z2SUP8 **PLAQUE D'ASSISE EN ALUMINIUM**
 Non disponible avec une largeur d'assise A de 25,4 cm ou 28 cm et une assise ergonomique.

CARROSSAGE DES ROUES ARRIERE

- Z2CBR1 **CARROSSAGE** 0° 2° 4° 6°
 Pas de carrossage disponible K supérieur à 0°, avec le choix de motorisations.
 Z2CBR15 ☆ **TUBE DE CARROSSAGE EN ALUMINIUM**
 Z2CBR3 **TUBE DE CARROSSAGE EN TITANE**
 Non disponible avec motorisation

ROUES AVANT

- | | | | |
|--------|-----------------------------------------------------------------------------------------------------------------------------------------|---------------------------------------|-------------------------------------|
| Z2FW24 | <input type="radio"/> 3"x1,5" ROUES ALUMINIUM LITESPEED, PNEU SOFT ROLL | <input type="checkbox"/> Moyeu ARGENT | <input type="checkbox"/> Moyeu NOIR |
| Z2FW14 | <input type="checkbox"/> 4 "x0.75" ROUES PLASTIQUE A BANDAGE
Non disponible avec le châssis Heavy Duty | | |
| Z2FW3 | <input type="radio"/> 4"x0,75" ROUES LUMINEUSES LIGHT UP
Non disponible avec le châssis Heavy Duty | | |
| Z2FW26 | <input type="radio"/> 4 "x1.5" ROUES PLASTIQUE LITESPEED SOFT
Non disponible avec le châssis Heavy Duty | | |
| Z2FW27 | <input type="radio"/> 4"x1,5" ROUES ALUMINIUM LITESPEED, PNEU SOFT ROLL | <input type="checkbox"/> Moyeu ARGENT | <input type="checkbox"/> Moyeu NOIR |
| Z2FW6 | <input type="checkbox"/> 5"x1" ROUES PLASTIQUE A BANDAGE
Non disponible avec le châssis Heavy Duty | | |
| Z2FW28 | <input type="radio"/> 5"x1,5" ROUE PLASTIQUE LITESPEED SOFT
Non disponible avec le châssis Heavy Duty | | |
| Z2FW30 | <input type="radio"/> 5"x1,5" ROUES ALUMINIUM LITESPEED, PNEU SOFT ROLL
Non disponible avec angle avant (L) supérieur à 90° | <input type="checkbox"/> Moyeu ARGENT | <input type="checkbox"/> Moyeu NOIR |
| Z2FW9 | <input type="checkbox"/> 6"x1" ROUES PLASTIQUE A BANDAGE
Non disponible avec le châssis Heavy Duty | | |
| Z2FW32 | <input type="radio"/> 6"x1,5" ROUES PLASTIQUE LITESPEED SOFT
Non disponible avec le châssis Heavy Duty | | |
| Z2FW33 | <input type="radio"/> 6"x1,5" ROUES ALUMINIUM LITESPEED, PNEU SOFT ROLL | <input type="checkbox"/> Moyeu ARGENT | <input type="checkbox"/> Moyeu NOIR |

FOURCHES DE ROUES AVANTZ2FK1 ☆ **FOURCHE STANDARD TILITE****AXES DE FOURCHE**Z2TFS1 ☆ **AXE DE FOURCHES STANDARD**
○ **AXES DE FOURCHES EN TITANE****ROUES ARRIERE STANDARD**Z2RW14-20 **20" TILITE SHADOW**
Z2RW14-22 **22" TILITE SHADOW**
Z2RW14-24 **24" TILITE SHADOW**
Z2RW14-25 **25" TILITE SHADOW**
Profondeur d'assise minimale de 38 cm (B)
Z2RW14-26 **26" TILITE SHADOW**
Profondeur d'assise minimale de 38 cm (B)**ROUES ARRIERE PERFORMANTES****SPINERGY SPOX**Couleur des rayons Noir Rouge Bleu BlancZ2RW7-22 22"
Z2RW7-24 24"
Z2RW7-25 25" Profondeur d'assise minimale de 38 cm (B)*
Z2RW7-26 26" Profondeur d'assise minimale de 38 cm (B)*
non disponible avec le système de déverrouillage QUAD pour tétra.*SPINERGY LX**Couleur des rayons Noir Rouge Bleu Blanc Vert Orange Rose flamant VioletZ2RW8-22 22"
Z2RW8-24 24"
Z2RW8-25 25" Profondeur d'assise minimale de 38 cm (B)*
Z2RW8-26 26" Profondeur d'assise minimale de 38 cm (B)*
non disponible avec le système de déverrouillage QUAD pour tétra.*AXE A DEMONTAGE RAPIDE DE ROUES ARRIERE**Z2AXL1 ☆ **STANDARD EN ACIER INOXYDABLE**
Z2AXL3 ○ **AXE QUAD POUR TÉTRAPLÉGIQUE À DÉMONTAGE RAPIDE**
Non disponible avec les roues arrière Spinergy Spox ou LX 26" (590)

SUR DEVIS

182 €

PNEUMATIQUES ROUES ARRIEREZ2RTR1 ☆ **PNEUS CRANTÉ (20" - 22" - 24" - 26"),**
Z2RTR2 ○ **PNEUS CRANTÉ AVEC INSERT ANTI CREVAISON (20" - 22" - 24" - 26")**
Z2RTR30 ○ **MBL SPEEDLITE**
Z2RTR8 ○ **MARATHON PLUS EVOLUTION (24" - 25" - 26")**
Z2RTR32 ○ **PRIMO C-763 KNOBBY (24")****MAINS COURANTES****Mains courantes STANDARDS**Z2RIM1 ☆ **MAINS COURANTES ALU ANODISÉES ARGENT**
Z2RIM21 ○ **MAINS COURANTES ALU ANODISÉES NOIR (22" - 24" - 25" - 26")**
Non disponible avec les roues 20"
Z2RIM12 ○ **MAINS COURANTES TITANE FINITION SATIN (24" - 25" - 26")**
Non disponible avec les roues 20", 22" et les pneus 24" Knobby**Mains courantes OUT-FRONT®**Z2RIM10 ○ **SURGE ALL-IN-ONE OVALE AVEC GRIPTION™ (Profile large) (22" - 24" - 25" - 26")**
Z2RIM11 ○ **SURGE LT ALL-IN-ONE OVALE AVEC GRIPTION™ (Profile petit) (22" - 24" - 25" - 26")**
Z2RIM20 ○ **Q-GRIP - TETRA HAUTE FRICTION, ANTI DERRAPANTE (22" - 24" - 25" - 26")**
Z2RIM5 ○ **MAINS COURANTES REVÊTEMENT ANTI-DÉRAPANT PLASTIQUE NOIR****LONGUEUR DES PATTES DE MAINS COURANTES**Z2RIM7 ☆ **PATTES LONGUES**
Z2RIM8 ○ **PATTES COURTES**

FREINS

 SANS FREINS

Freins OUT FRONT®

 Z2WLK7 FREINS A POUSSER OUT-FRONT

Disponible uniquement avec un écartement J des roues arrière de 0,75" (1,9cm) à 1,5" (3,8cm)

 Z2WLK8 FREINS A TIRER OUT-FRONT

Disponible uniquement avec un écartement J des roues arrière de 0,75" (1,9cm) à 1,5" (3,8cm)

 Z2WLK10 EXTENSION DE POIGNÉES DE FREINS

Freins supplémentaires

 Z2WLK11 FREINS EN COMPOSITE CISEAUX

 Z2WLK15 FREINS A POUSSER CRANTÉ

Non disponible avec des bandage



PROTEGE VETEMENTS

Standard (STD) mesures : 33,5 cm de long et 19,1 cm de haut.

Petit (SMALL) mesures : 28,4 cm de long et 16,5 cm de haut.

PROTEGE VETEMENTS ALUMINIUM NOIR

 Z2SDG2-N PROTEGE VETEMENTS AMOVIBLE ALU - STD

 Z2SDG2-S PROTEGE VETEMENTS AMOVIBLE ALU - SMALL

 Z2SDG3-N PROTEGE VETEMENTS TETRA AMOVIBLE ALU - STD

 Z2SDG3-S PROTEGE VETEMENTS TETRA AMOVIBLE ALU - SMALL

 Z2SDG4-N PROTEGE VETEMENTS RIGIDE REPLIABLE SUR L'ASSISE - STD

 Z2SDG4-S PROTEGE VETEMENTS RIGIDE REPLIABLE SUR L'ASSISE - SMALL

Non disponible avec assise ergonomique

 Z2SDG6 GARDE BOUE ALU RIGIDE REGLABLE EN HAUTEUR ET PROFONDEUR

Uniquement avec roue arrière en 24 et 25"

Uniquement avec hauteur arrière (D) entre 36,8 et 47 cm

PROTEGE VETEMENTS EN CARBONE

 Z2SDG7-N PROTEGE VETEMENTS AMOVIBLE CARBONE - STD

 Z2SDG7-S PROTEGE VETEMENTS AMOVIBLE CARBONE - SMALL

 Z2SDG8-N PROTEGE VETEMENTS TETRA AMOVIBLE CARBONE - STD

 Z2SDG8-S PROTEGE VETEMENTS TETRA AMOVIBLE CARBONE - SMALL

 Z2SDG12 GARDE BOUE AMOVIBLE EN CARBONE

ACCOUDOIRS

ACCOUDOIRS TUBULAIRES

SWING AWAY

Non disponible avec châssis Heavy Duty et/ou Poignées de poussée réglable en hauteur

 Z2ARM1-9 Hauteur réglable de 16,5 à 24,1cm

 Z2ARM1-11 Hauteur réglable de 24,1 à 31,8cm

ACCOUDOIRS AMOVIBLES AVEC PROTEGE VETEMENTS, HAUTEUR REGLABLE ET POIGNEE DE TRANSFERT

AMOVIBLE, RÉGLABLE EN HAUTEUR

 Z2ARM2-9-S Manchette courte de 25,4 cm et réglage en hauteur de 22,9 à 30,5 cm

 Z2ARM2-9-L Manchette longue de 35,6 cm et réglage en hauteur de 22,9 à 30,5 cm

 Z2ARM2-12-S Manchette courte de 25,4 cm et réglage en hauteur de 30,5 à 38,1 cm

 Z2ARM2-12-L Manchette longue de 35,6 cm et réglage en hauteur de 30,5 à 38,1 cm

SANGLE DE MOLLET

SANGLE DE MOLLET AJUSTABLE PAR VELCRO

Z2CLF2-S	<input type="radio"/> Taille S	(Pour largeur de repose pieds de 22,9 à 30,5 cm.)		
Z2CLF2-M	<input type="radio"/> Taille M	(Pour largeur de repose pieds de 27,9 à 38,1cm.)		
Z2CLF2-L	<input type="radio"/> Taille L	(Pour largeur de repose pieds de 35,6 à 43,2cm.)		
Z2CLF2-XL	<input type="radio"/> Taille XL	(Pour largeur de repose pieds de 40,6 à 48,3cm.)		

ACCESSOIRES

Z2GRD1	<input type="radio"/> FLASQUES TRANSPARENTES AVEC LOGO TILITE			
Z2TIP1	<input type="radio"/> ANTI-BASCULE ALU NOIR NON RELEVABLE (PAIRE)			
Z2TIP2	<input type="radio"/> ANTI-BASCULE RELEVABLE <i>USER FRIENDLY</i> (PAIRE)			
Z2UEST1-12	<input type="radio"/> TABLETTE AMOVIBLE 30,5 x 35,6 (cm) 12-14" - nécessite des accoudoirs		9904393	132 €
Z2UEST1-13	<input type="radio"/> TABLETTE AMOVIBLE 33 x 38,1 (cm) 13-15" - nécessite des accoudoirs		9904393	132 €

NOTE

Fauteuil roulant : TILite ZRA - Rev. 2026.1 AGA-BLA

 Standard